

Abdijkerk Kerk die bij een abdij hoort. Een abdij is een mannen- of vrouwenklooster van een beschouwende kloosterorde, zoals bijvoorbeeld de benedictijnen. De monniken van deze orden leven volgens een kloosterregel. In de middeleeuwen waren de abdijen strak georganiseerde en gesloten leefgemeenschappen, die behalve het ommuurde gebouwencomplex (waarin de abdijkerk, woon-, slaap- en eetruimten, de bibliotheek, moestuin e.d.) vaak ook het beheer hadden over een uitgestrekt omliggend gebied.

Absis Halfronde of meer hoekige uitbouw (nis) aan koor of dwarsbreuk in kerk.



Altaar Offertafel voor misoffer.



Amfitheater Rond of ovaal open theater met oplopende rijen zitplaatsen. Hier vonden o.a. gladiatorgevechten plaats.



Arabesken Decoratief patroon van gestileerd gebladerte met een doorlopende stengel die regelmatig splitst, zodat er een tweede reeks bebladerde stengels als tegenhanger ontstaat. Wordt ook meer algemeen gebruikt voor 'allover patterns' op fantasievol rolwerk met bladmotieven.



Arcade

Boog op zuilen of pijlers.



Architraaf

De architraaf is de dwarsbalk die op de kapitelen van de zuilen rust. Het bouwen met zuilen en een architraaf noemt je architraafbouw.

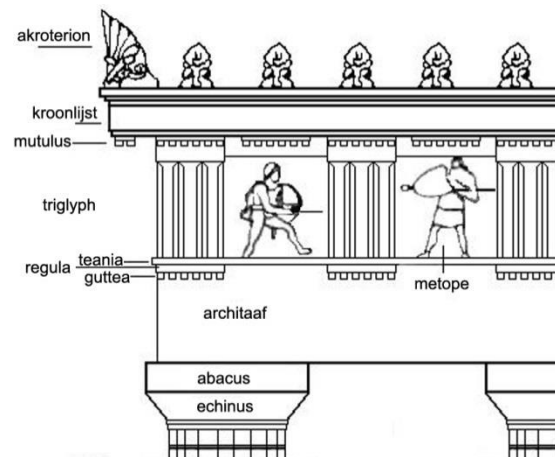

Atrium

De door woonvertrekken omgeven ruimte in een Romeins huis of de open voorhof. Tegenwoordig ook een overdekt centraal deel van een gebouw of van een woonhuis, helemaal omringd door een gebouw of woning.

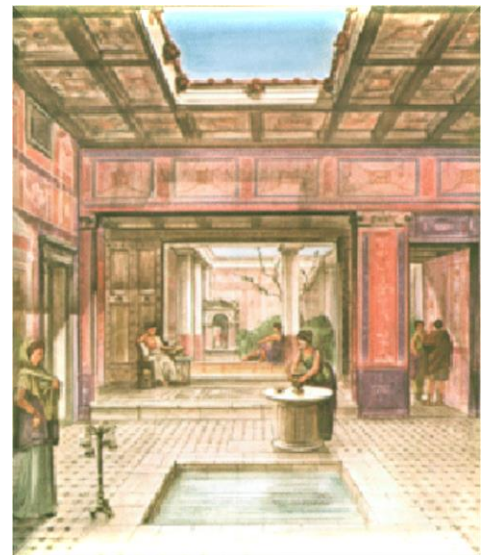

Balustrade Een balustrade is een laag hek of muurtje dat bij een hoogteverschil mensen die zich aan de hoge zijde bevinden beveiligt tegen naar beneden vallen, aan de rand van bijvoorbeeld een balkon (waaronder ook een galerij bij een galerijflatgebouw), trap, plat dak, brug of ravijn.



Baksteen Een kunstmatige steen, uit klei gebakken, voor de constructie van onder meer muren of voor het toepassen in bestratingen.

Basement De voet van een zuil, pilaster of pijler (2) en staat direct op de vloer of op een plint of voetplaat.

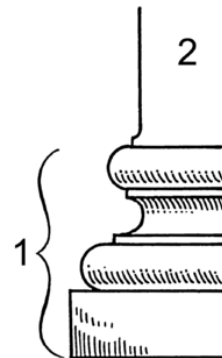
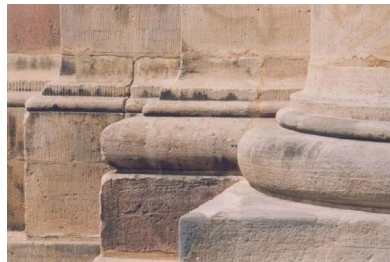

Basiliek Kerkgebouw met een hoog middendeel en lagere zijbeuken



Blinde vensters

Nabootsingen van ramen die zijn ingebouwd om een reeks ramen te completeren, of om een façade symmetrisch te maken.



Bladkapiteel Een type kapiteel waarbij de zijden of ronde omtrek voorzien zijn van versiering met natuurachtig bladwerk.



Bedevaatskerk

Een kerk waarnaar bedevaarten werden gehouden. Doel van dergelijke bedevaarten was het bezoeken en vereren van relikwieën.

C

Campanile Vrijstaande klokkentoren.



Catacomben Onderaardse begraafplaatsen van de eerste christenen in Rome. Catacomben bestaan uit ingewikkelde stelsels van onderaardse gangen en vormen labyrinten. Ze zijn onder de grond door mensen uitgehakt of -gegraven, vaak om zich te verschuilen of om doden te begraven. In de wanden zijn vaak gaten uitgehakt, waarin de doden werden bijgezet.



Centraalbouw Ontwerp waarbij het centrum in het midden ligt. Het gebouw heeft vier ongeveer gelijke armen.

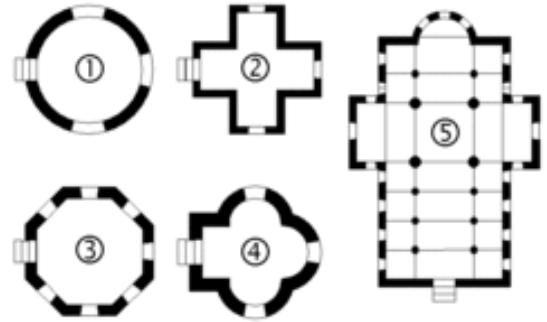

Crypte Een crypte is een ondergrondse ruimte in een kerkgebouw, veelal bedoeld als begraafplaats of om relikwieën van martelaren en andere heiligen tentoon te stellen.



D

Decoratief metselwerk

Middels metselwerk aangebrachte decoratie



E

Eclecticisme Het combineren van verschillende kunststijlen. Dit gebeurde bijvoorbeeld veel in de Romantiek met neostijlen.



Erezuil

Een erezuil is een zuil ter herinnering aan een belangrijke gebeurtenis zoals een overwinning in oorlog of veldslag of een belangrijk persoon.

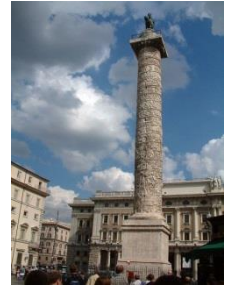

F

Façade

Gevel van een gebouw.



Fronton

De bekroning van een gevel, venster of ingang.

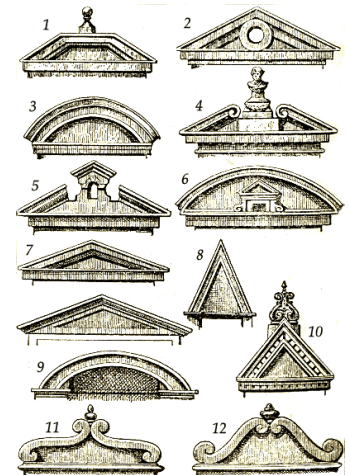

Fries

Een fries is de term voor iedere uitgebreide, verhalende voorstelling van mensen, mythologische figuren en/of dieren binnen een duidelijk kader.

Dit is vaak het middelste deel tussen architraaf en kroonlijst.

Fronton : 1. à pans ; 2. à jour ; 3. circulaire ;
4. brisé ; 5. entrecoupé ; 6. doublé ; 7. surbaissé ;
8. surmonté ; 9. sans retour ; 10. triangulaire ;
11. sans base ; 12. par enroulement



Gebrandschilderde ramen

Een van de vormen van de glaskunst is het 'brandschilderen' van glas. Vanaf de vroege Middeleeuwen wordt gebrandschilderd glasvoornamelijk toegepast in kerken en kathedralen. Bekende voorbeelden zijn de Kathedraal van Chartres en de Nederlandse St Janskerke Gouda.

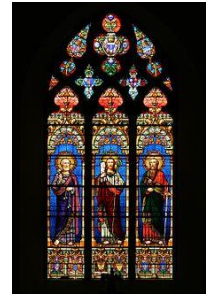

Gestroomlijnd Voorwerp/afbeelding met vloeiende lijnen of omtrekken. Of: zo gevormd dat er bij beweging weinig weerstand is.



Gevel De voorkant van een gebouw vanaf de buitenkant.



Gewapend beton

Een composietmateriaal dat een combinatie is van beton en wapeningsstaal, ter versteviging van het beton waardoor het beter blijft staan.

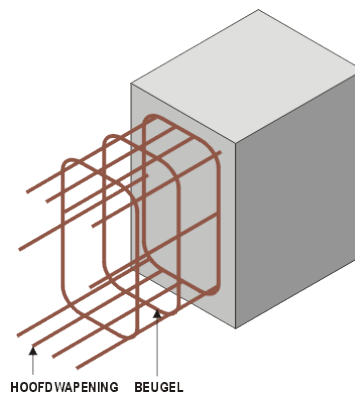

Grieks kruis

Een kruis met vier gelijke armen. Wordt gebruikt in de orthodoxe kerken.

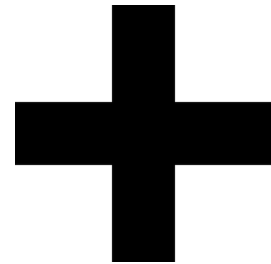

H

Halfzuilen

Een halfzuil is een halfronde variant van de pilaster.



I

J

K

Kathedraal

De kerk waar een bisschop zetelt. De benaming valt te herleiden tot *ecclesia cathedralis*, kerk van de zetel. Die zetel is letterlijk de zetel van de bisschop, die aan de zijkant van het priesterkoor van de kerk staat opgesteld, in de vroegchristelijke kerk in de exedra of de koorapsis. Deze zetel heet in het Latijn *cathedra*.



Kapiteel

Bekroning van een zuil. Er zijn 3 soorten kapitelen:

Kussenkapiteel → ook wel de Dorische stijl

Krulkapiteel → ook wel de Ionische stijl

Bladerkapiteel → ook wel de Korintische stijl

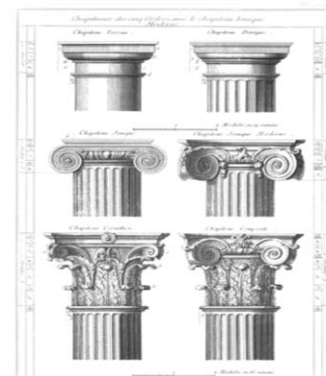

Klooster

Een klooster (van het Latijnse *claustrum*, afgesloten ruimte) is een gebouw of een samenstel van gebouwen dat dient tot huisvesting van een groep of gemeenschap van mannen of vrouwen, vaak monniken of monialen genoemd, die zich uit de wereld heeft teruggetrokken om een godsdienstig leven te leiden.

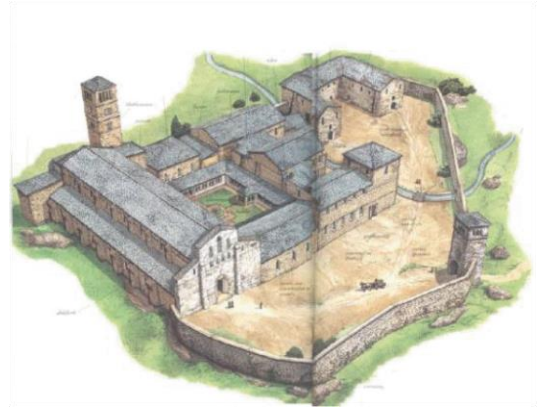

Krulkapiteel Een type kapiteel dat voorzien is van een spiraalvormige versiering.



Kroonlijst Horizontale rand op een gebouw die eruit springt, meestal geprofileerd of van versieringen voorzien.

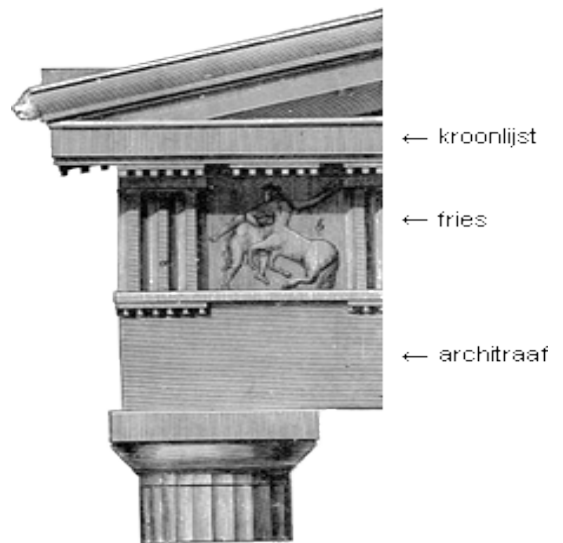

Koor Afzonderlijk gedeelte van een kerk dat meestal aan de oostelijke langszijde van het gebouw te vinden is.

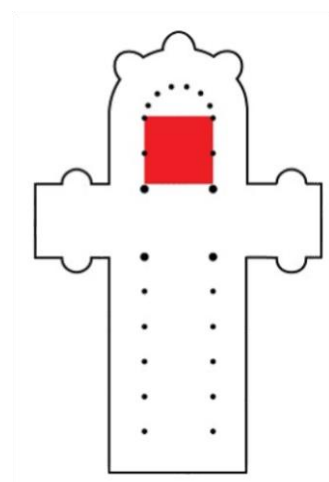

Kooromgang Om de ambulatorium is een gang om het priesterkoor of de koorsluiting, veelal met kapellenkrans.

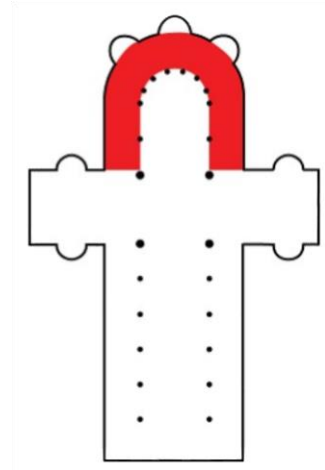

Kruisgewelf Een kruisgewelf ontstaat als 2 gewelven elkaar haaks kruisen. De diagonalen die dan ontstaan vormen dan de onderzijde en die noem je graten.

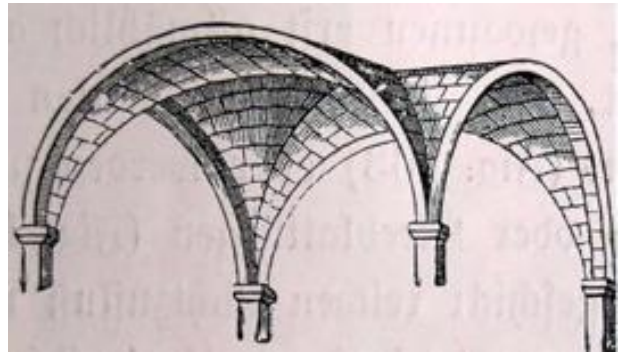

Kruisribgewelven

Gewelven voorzien van ribben, als ondersteunend of als decoratief element.

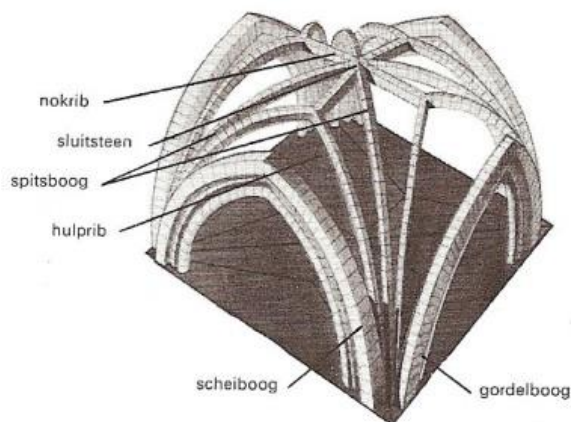

Koepelgewelf Ook: dom. Een gewelf of een dak in de vorm van een koepel. De ruimte die overkoepeld wordt kan rond, vierkant of veelhoekig zijn. Om de koepel goed uit te laten komen wordt voor belichting daarvan aan de binnenzijde vaak een ronde opening, een oog, gemaakt of een torentje met ramen op die opening.



L

Lantaarn Torentje bovenop koepel.

Latijns kruis Een kruis waarbij de onderste arm langer is dan de andere armen

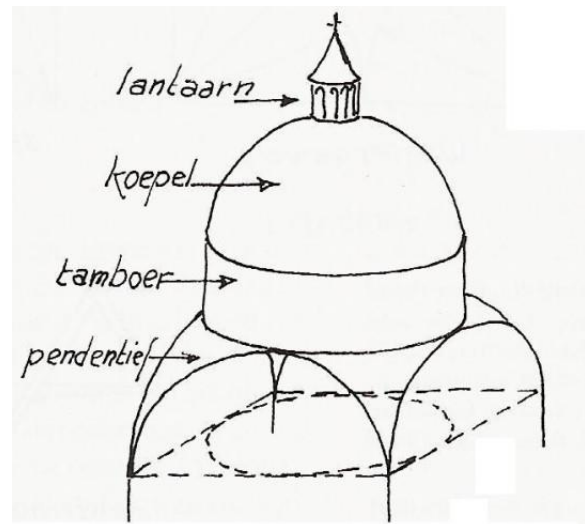

Luchtboog Een stijgende boog die tussen een steunbeer en het bouwwerk is aangebracht

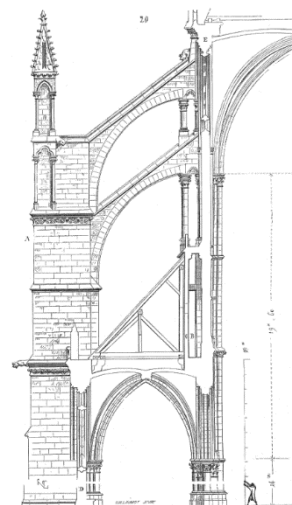

M

Minaretten De Minaret is een typisch islamitisch architectonisch kenmerk, namelijk de toren van een moskee. Minaretten zijn meestal hoge torens, soms vrijstaand van de moskee maar in ieder geval hoger dan de rest van het gebouw. Een minaret is een puur architectonische aanvulling op een moskee, geen religieuze vereiste.



Monument Een monument is een overblijfsel van kunst, cultuur, architectuur of nijverheid dat belangrijk wordt gevonden en van belangrijke waarde is.



Mozaïek Mozaïek is een kunstvorm waarbij een grote afbeelding wordt vervaardigd uit een groot aantal kleine gekleurde steentjes (tesserae), die in een vloer of wand worden gemetseld.

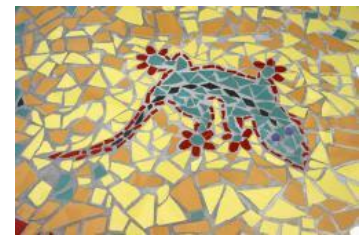

N

Nartex Dit is de voorhal van een oude kerk.

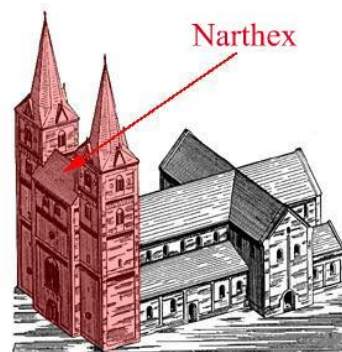

Natuursteen In de bouwkunde en civiele techniek een gesteente, dat in de natuur wordt aangetroffen en dat na een eventuele bewerking, geschikt is als bouw materiaal.

Nis Ruimte tussen twee muren of uitsparing in een dikke muur.



O

Organische vormgeving

Vorm die gebaseerd is op planten, dieren of mensen.



Ornament

Een decoratieve versiering die met behulp van schilder- of beeldhouwkunst wordt aangebracht op gebouwen, kunst- en gebruiksvoorwerpen, interieurs en schepen.



Ovaalvormige plattegrond

De grondvorm van het gebouw is ovaal.

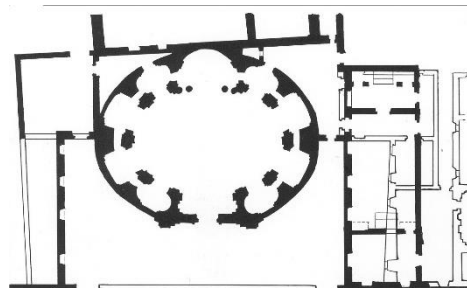

Palazzo

Italiaans voor 'paleis'. Heeft betrekking op grote officiële gebouwen of op belangrijke particuliere huizen in de stad. Bijvoorbeeld 'Palazzo Medici-Riccardi' Michelozzo, Firenze.

**Pendentief**

Boldriehoek die de hoeken van een vierkante of veelvoudige ruimte verbindt door een ronde koepel.

**Plattegrond**

Een plattegrond is een schematische afbeelding van een ruimtelijk gebied of object op een plat vlak in een verkleinde schaal.

Pilasters

Een pilaster is een rechthoekige muurverzwaring die minder dan zijn breedte voor de gevel uitsteekt. Pilasters kunnen een decoratieve functie vervullen.

**Pinakels**

Een pinakel is een slanke torenvormige beëindiging en bestaat uit een voet, schacht of lijf met daarop een spits of kepel. Het lijf is vaak vier- of achthoekig en versierd met casementen. De kepel wordt bekroond met een kruisbloem of finaal.



Profane bouwkunst Niet-kerkelijke bouwkunst

Portaal Deel van een groot gebouw, vlak na de ingang.



Q

R

Reliëf Met een reliëf wordt een driedimensionale beeldhouwkundige afbeelding in steen, hout, keramiek of metaal (bijvoorbeeld brons) bedoeld, die niet helemaal vrijstaand is. Een reliëf heeft een driedimensionale voorkant en meestal een platte achterkant.



Roosvenster Een roosvenster is een cirkelvormig gebrandschilderd glas dat bij sommige romaanse kathedralen, maar vooral bij kerken uit de gotiek te vinden is.

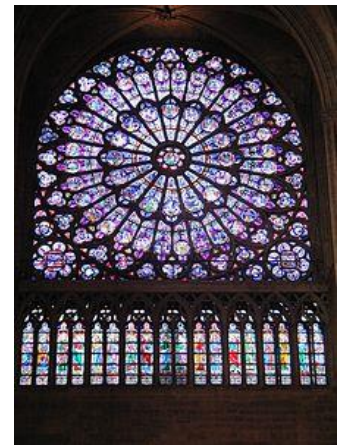

Rocaillemotieven

Schelp- of rotsachtig, asymmetrisch ornament, waaraan rococo haar naam dankt.



Rondboog Boog die een halve cirkel beschrijft.

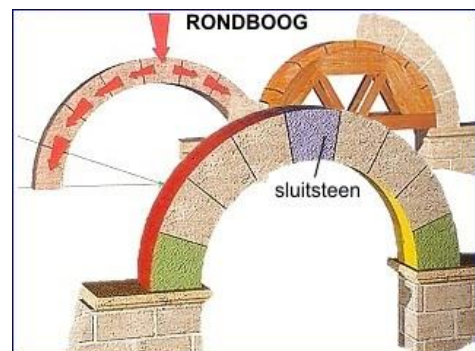

Steunberen Verticale gemetselde muurverzwaring om zijwaartse druk van de kap en eventuele gewelven op te vangen.

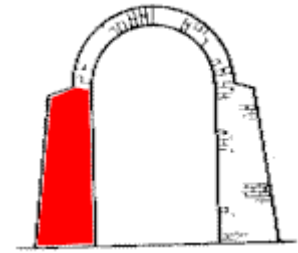

Spitsboog Een boog waarvan de vorm wordt bepaald door twee symmetrische cirkeldelen die elkaar in de top snijden

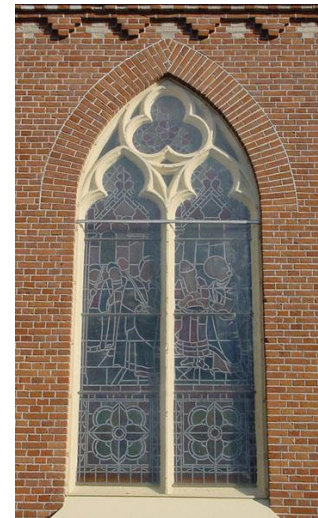

Speklagen

Banden van natuursteen als afwisseling in het metselwerk van baksteen.



Stilering

Het vereenvoudigen van een voorwerp/afbeelding tot een karakteristieke vorm.



Straalkapel Een kleine kapel, die deel uit maakt van een serie kapellen grenzend aan de kooromgang van een kerk.

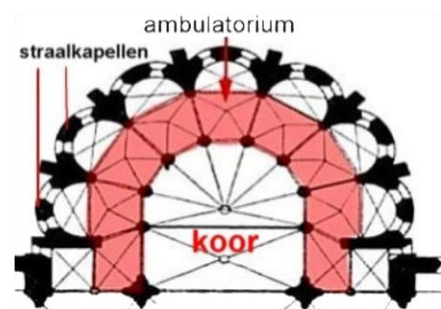

Tamboer / trommel

Het ronde gedeelte tussen de open ruimte en de koepel. Ook wel een koepeltrommel genoemd.

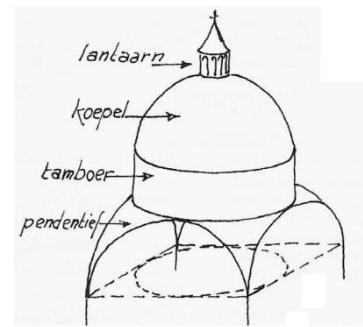
**Tempel**

Gebouw waar goden vereerd worden.

**Thermen**

Openbare badinrichting in het oude Rome.

**Timpaan**

Het timpaan is de binnenzijde van een groot driehoekig fronton. Meestal wordt het timpaan rijk versierd.

**Travee**

De vlakverdeling van de gevels. De afstand tussen twee opeenvolgende steunpunten in de lengterichting van een gebouw of bouwonderdeel vaak de breedte van een deur of venster.

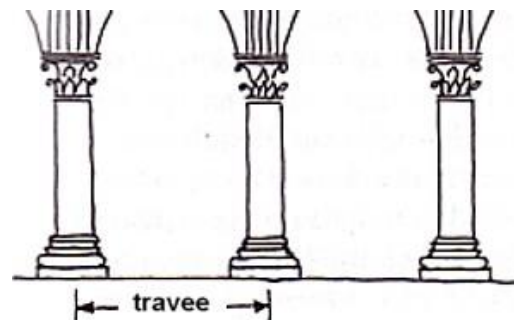

Triglif

Dit is het element dat bij een Dorisch fries twee achtereenvolgende metopen scheidt: het wordt door kanalen in drieën verdeeld.



Triforium

Een gang boven de zijbeuk in een kerk.

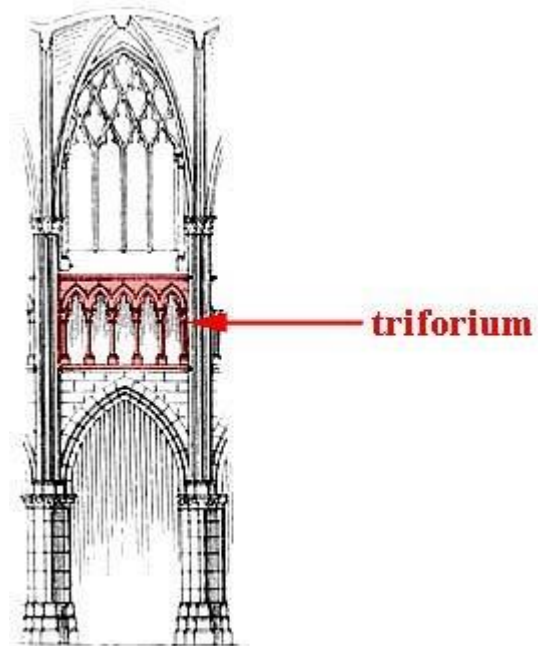

Tongewelf

Een tongewelf is een half cilindervormig dak met achtereenvolgende bogen, gewoonlijk gemaakt van steen, baksteen of beton.

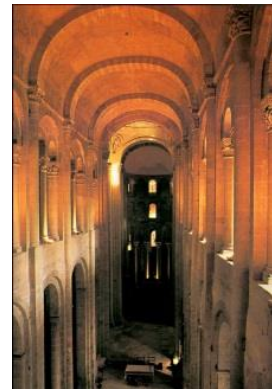
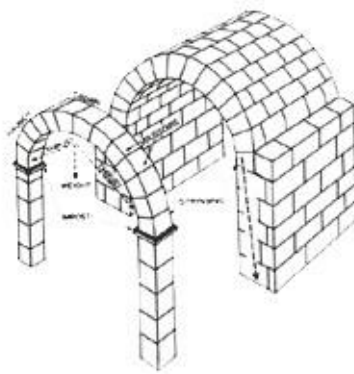

Triomfboog

Een triomfboog is een monumentale boog, die werd opgericht ter herdenking van een tocht, maar ook voor andere dingen die gedenkwaardig waren. Vaak wordt zo'n boog gebruikt als ereboog met propagandistische functie.



U

V

Viaduct

Lange brug over een weg, een dal, een rivier, een deel van een stad enz.



W

X

Y

Z

Zadeldak

Een zadeldak bestaat uit twee tegen elkaar geplaatste hellende dakschilden boven twee evenwijdige muren, de andere muren worden tot onder of even boven de dakschilden opgetrokken. Dit type dak is, vanwege zijn eenvoud, het meest voorkomende type dak in Nederland en België, met name in de traditionele bouw.

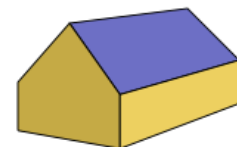
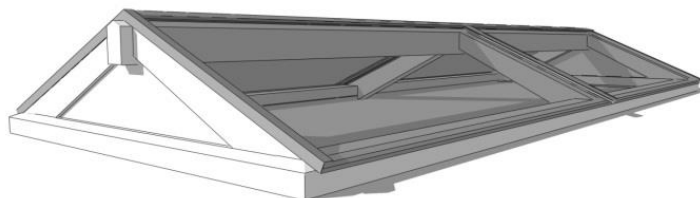

Zweepslagmotief

Het meest kenmerkende element van de Jugendstil. De sierlijke lijnvoering van deze stijl wordt ook door deze vorm het duidelijkst onderstreept. De vloeiend gebogen lijn met een sterker gebogen einde is op allerlei plaatsen toegepast. De toepassing is decoratief.



Zijbeuken

Een zijbeuk is in de christelijke kerk een ruimte die evenwijdig loopt aan het middenschip

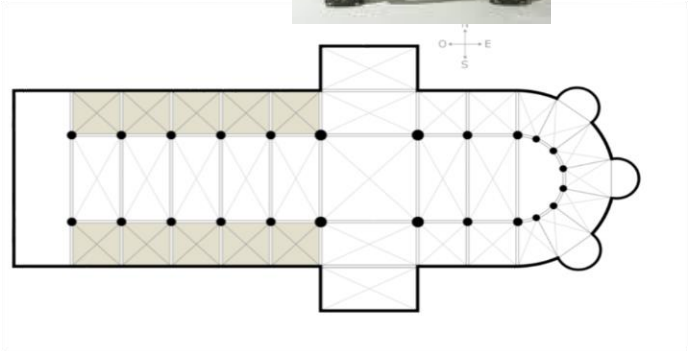

Zuil

Een zuil is een kolom met een ronde doorsnede, meestal in natuursteen uitgevoerd.

Zuilengalerij

Zuilengang

